

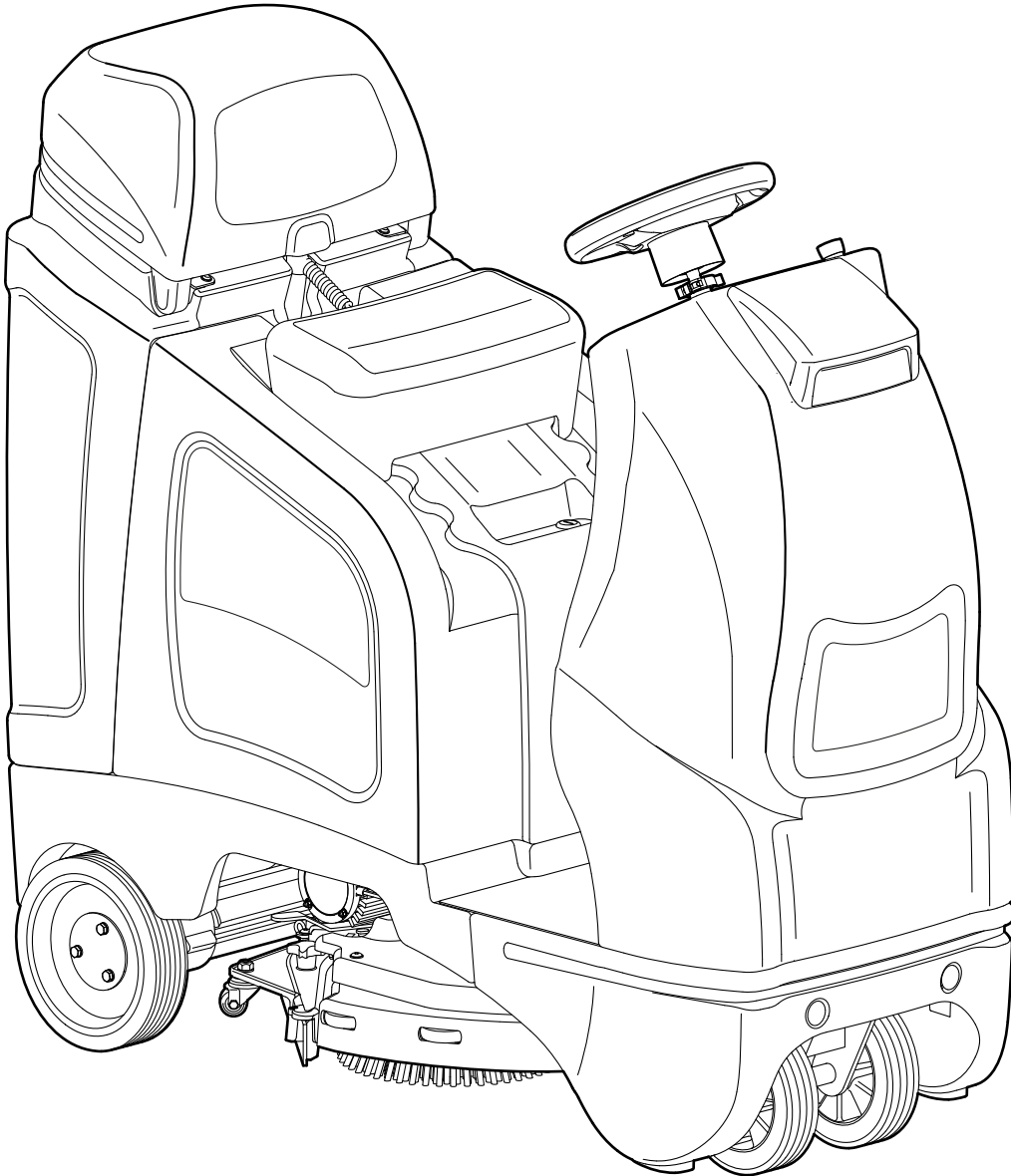

swingo 2100µmicro

ZH .2



ZH 使用的原始指令翻译



首次设备调试前请务必仔细阅读操作说明书与安全提示。请妥善保管好该操作说明书并随身携带以便查询。

标示解释

STOP 危险：

该符号表示具有重要信息。违反操作说明会导致人员损伤与 / 或财产损失！

警告：

该符号表示具有重要信息。违反操作说明会导致人员损伤与 / 或财产损失！

小心：

该符号表示具有重要信息。违反操作说明会导致人员损伤与 / 或财产损失！

i 注意

该符号表示具有与有效使用产品相关的重要信息。违反操作说明会导致设备故障！

目录

安全技巧	2
清洁产品	3
其他扩展文档	3
环境保护	3
结构概述	4
电池	5
调试前	7
启动工作	9
工作结束	11
售后服务、维护与保养	12
故障	14
技术资料	15
配件	15
错误代码	16
运输	16
报废	16
设备尺寸	16

常规应用

该设备用于商业领域（例如，酒店，学校，医院，工厂，商场，体育馆以及办公室等）。在严格遵守本说明书的前提下提供硬质铺地的湿洗服务。该设备是专为室内使用而设计的。

小心：

该设备不得用于抛光，打蜡，地毯清洗以及吸尘。采用本设备对实木复合地板与强化地板进行湿洗操作，其风险由个人承担。

STOP 危险：

未经 Diversey（泰华施）授权，自行对设备更改将视为解除安全标志及 CE 认证协议。违反常规规定操纵该设备可能会导致人员，设备以及工作环境的损害与破坏。一旦发生上述情况将丧失所有保证及保修索赔权利。

安全技巧

TASKI 设备的设计与结构型式符合欧盟相关基础安全与健康规定，并配有 CE 标识。

STOP 危险：

操作该设备的工作人员应当接受充分的培训，具有或已经证明具有相关能力及授权。

STOP 危险：

该设备不得由身体、感官或心理能力缺失或缺乏经验和知识的人员操作，例如儿童。避免儿童接触或操作该设备。

STOP 危险：

该设备不得在存放或加工易燃易爆物质（例如汽油，溶剂，燃料油以及灰尘等）的环境内使用。该设备的电子或机械装置可能会导致上述易燃易爆物质的燃烧与爆炸。

STOP 危险：

该设备不得用来吸收有毒，有害人身健康，具有腐蚀性、刺激性物质（例如有害灰尘等）与易燃液体。该设备的过滤系统无法有效控制上述类型的物质。上述情况下无法避免对操作元及第三方身体健康所导致的危害。

STOP 危险：

工作过程中应注重地方环境，防止对第三方与孩童造成损伤！尤其在盲区附近，例如门前或是角落处必须放慢操作速度，注意安全。

STOP 危险：

该设备不得用于承载其他人员与物品。

STOP 危险：

若出现故障，损坏以及在碰撞与跌落后必须由授权的专业人员进行重新调试。若该设备置于室外，浸水以及暴露在湿度大的环境下，同样必须由授权的专业人员进行重新调试。

STOP 危险：

若与安全相关的配件，如刷地装置保护层，电源线或与电流输送部件相连的保护层发生损坏时，应立即停止设备运转！

STOP 危险：

该设备不得倾斜放置。

STOP 危险：

在对该设备内部工作操作前，必须切断设备并拔出安全操作钥匙。

STOP 危险：

该设备可用于倾斜地面 <2% 的清洗用途。

STOP 危险：

该设备可用于倾斜地面 <10% 的清洗用途。为保证安全握持操作该设备，坡度区域必须缓慢操作并选择“turtle mode”。

倾斜地面急转弯可能会影响设备的稳定性并导致设备故障。操作可能导致意外事故危害。

STOP 危险：

该设备仅限在固定、稳固及平整的地面上使用。忽视操作说明可能会导致意外事故发生。

警告：

该设备仅在干燥无尘的环境下运转和置放，温度范围在 +10 °C / + 50 °F 至 35 °C / + 95 °F 。

警告：

该设备的机械或电子零件仅能由熟悉相关安全规定的授权专业人员来进行维修。

警告：

该设备仅能使用操作说明书中确认为合规配件或是经 TASKI 顾问推荐的工具（刷子、垫或类似用具）。其他工具可能会损害设备的安全与功能。

警告：

在操作该设备过程必须始终注重人员保护，事故防范以及有关清洁剂使用的制造商规定。

小心：

当设备内喷出泡沫或液体时，应立即关闭抽吸总成装置！

小心：

该设备应采用适当的电池以及经检测合格的充电器。

小心：

该设备不得用于非常规用途。使用结束后始终拔出钥匙；或者将设备锁在封闭空间内。

i 注意

TASKI 设备与装置在设计过程中应按照当前技术水平避免因噪声与振动所造成的人身健康的损害。详见技术信息页 15。

清洁产品

i 注意

TASKI 设备在设计过程中应注重实现 TASKI 清洁产品最佳清洁效果。其他清洁产品可能会给设备或工作环境造成故障与损害。因此，我们推荐采用 TASKI 生产的清洁产品。

由于采用错误清洁产品所造成的设备故障不在厂家保修的范围内。

- 更多信息请咨询 TASKI 服务合作方。

其他扩展文档

i 注意

该设备的电气计划详见备件清单。

- 请与售后服务联系获取更多信息。

i 注意

登录下列网站可获取 TASKI 机械各类操作说明书：

www.taski.com

环境保护



包装材料是可回收利用的。请勿将包装材料当作生活垃圾，而是应对其进行回收再利用处理。



废旧设备中含有具有回收价值的材料，应当送去回收再利用。电池、油液及相似物质不得随意丢弃。请通过适当回收系统处置废旧设备。

结构概述

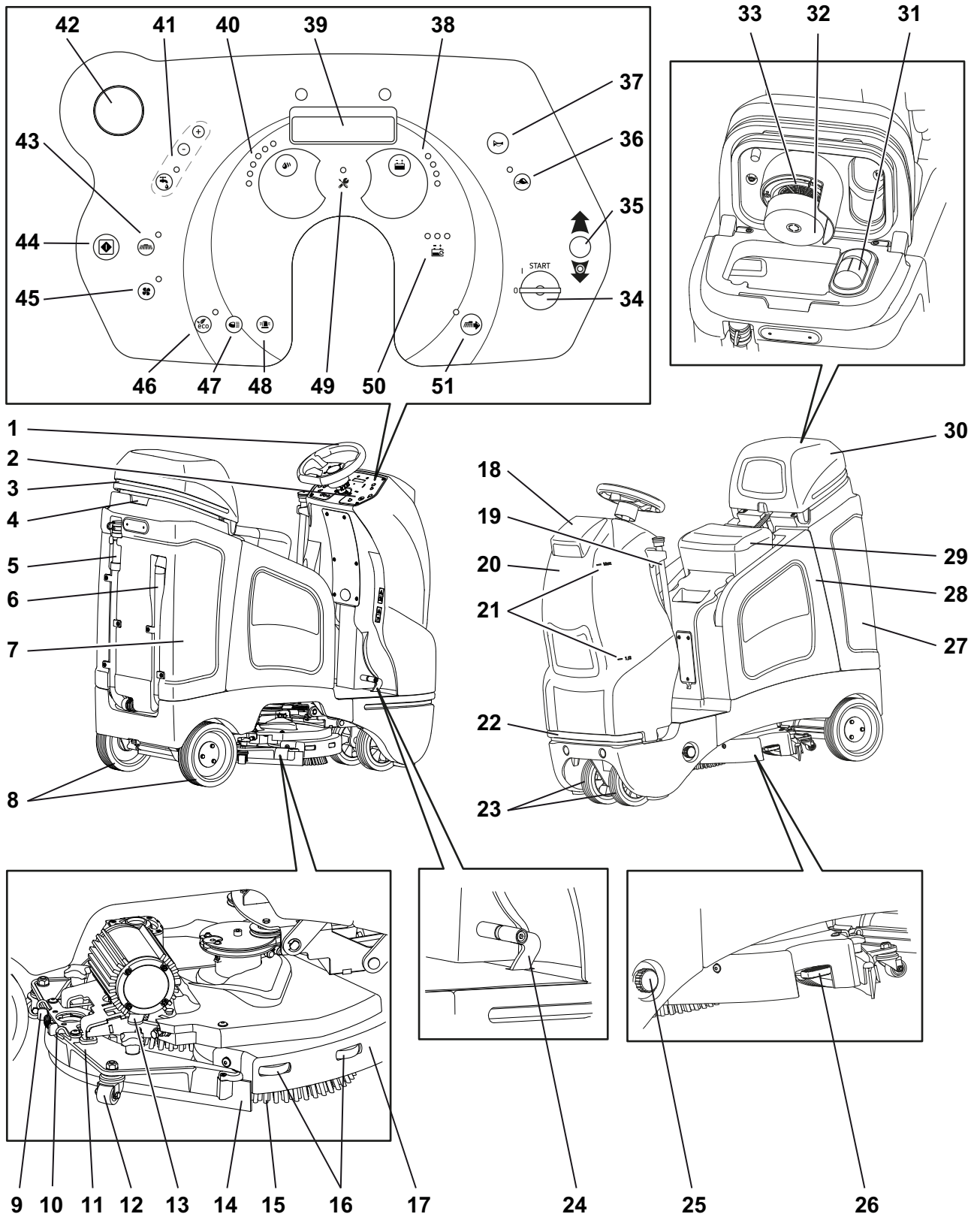

- 1 方向盘
- 2 操纵台
- 3 LED 警示灯
- 4 固定槽 / 固定料斗 可选把手
- 5 排水软管 污水箱
- 6 抽吸软管
- 7 污水箱
- 8 驱动轮
- 9 锁紧支架 吸水胶管
- 10 锁紧支架 吸水扒
- 11 吸水扒
- 12 叶轮 吸水扒
- 13 锁紧支架 吸水扒 (间接法)
- 14 刮水片
- 15 刷子
- 16 刷地带动装置
- 17 装配刷地装置
- 18 罐盖 清水箱
- 19 排水软管 清水箱
- 20 清水箱
- 21 装料高度显示屏
- 22 LED 工作指示灯
- 23 转向滚轮
- 24 油门踏板
- 25 清水箱过滤器
- 26 刷地装置解锁
- 27 污水箱
- 28 电池盒
- 29 驾驶员座椅与座椅开关 (监控)
- 30 污水箱 箱盖
- 31 粗杂物篮
- 32 水箱浮球
- 33 进气滤清器
- 34 按键开关
- 35 后退运转 按键
- 36 慢速运转按键 (开 / 关)
- 37 喇叭按钮
- 38 电量显示器
- 39 显示屏
- 40 清洗剂溶剂指示器
- 41 清洗剂溶剂送液按钮 (开 / 关), 剂量 (+/-)
- 42 急停
- 43 刷地装置驱动器按键 (开 / 关)
- 44 程序按键 (开 / 关)
- 45 抽吸刷地装置总成 按键 (开 / 关)
- 46 生态环保按键 (开 / 关)
- 47 LED 工作指示灯按钮 (开 / 关)
- 48 LED 警示灯按钮 (开 / 关)
- 49 服务指示灯
- 50 电池电量指示灯
- 51 页面显示按键 (开 / 关)

电池

受许可的电池

该设备的运转中应采用牵引电池 (不得使用初级或设备电池)。推荐使用纯牵引电池。采用该类电池可保证长期的使用寿命。

牵引电池是一种开放式 (湿式) 电池以及免维护 (VRLA) 电池 (Gel- und AGM)。该设备应该对应结构类型与制造商特征进行校正。每种电池都具有长短不一的使用寿命与不同的效率特征。

按照电池结构以及电池类型更换和 / 或电池制造商特征, 必须在设备调试前完成设备编程。

错误或具有缺陷的设置可能会导致电池过早损坏。

注意

不得将不同类型或新旧电池、损坏的电池混搭使用。

注意

旧电池和 / 或损坏电池必须经专业回收。详见技术信息页。16

电池的安全保护措施



此类电池内含有酸液。工作人员在设备保养以及安装与拆卸湿式电池过程中必须佩戴安全防护镜!



若酸液不慎喷入眼睛或溅射到皮肤上时应用大量的水冲洗。然后立即寻医就诊。所溅衣物应用水洗干净!



电池充电过程中会产生爆炸瓦斯。远离明火或发光物体!



禁止吸烟!



烧伤危险!



注意! 电池的电机始终带有电压, 所以不得在电池上放置其他物体!

小心:

保持电池清洁干燥。喷射出的酸性洗液或水应立即擦拭干净。

- 在此过程中穿戴好安全防护鞋。

小心:

该电池仅能通过 Diversey (泰华施) 许可的售后服务站或专业人员进行安装, 并按照安装图完成装配。

安装与连接过程所产生的故障可能会对设备与环境造成严重损伤, 甚至爆炸。

小心:

必须为电池的充电安排足够的散热排气。

注意

请参阅电池制造商的产品安全数据表。

注意

此外还应注意电池制造商的操作规章。

⚠️ 小心：

在电池维护前必须将其与设备分离！

电池安装连接图

swingo 2100µmicro (Gel)

6V 电源

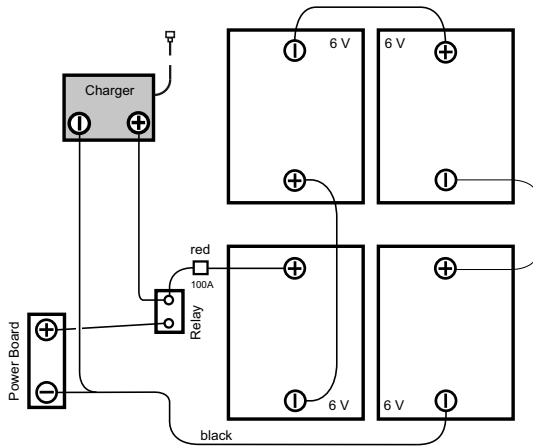

12V 电源

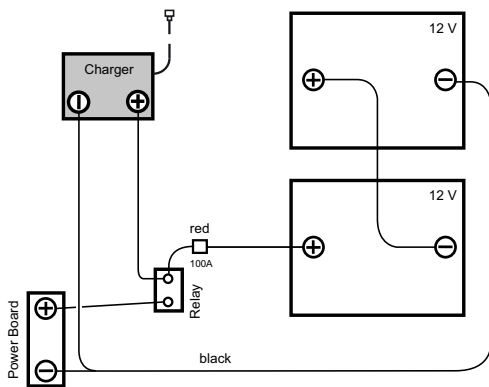

swingo 2100µmicro (Lithium)

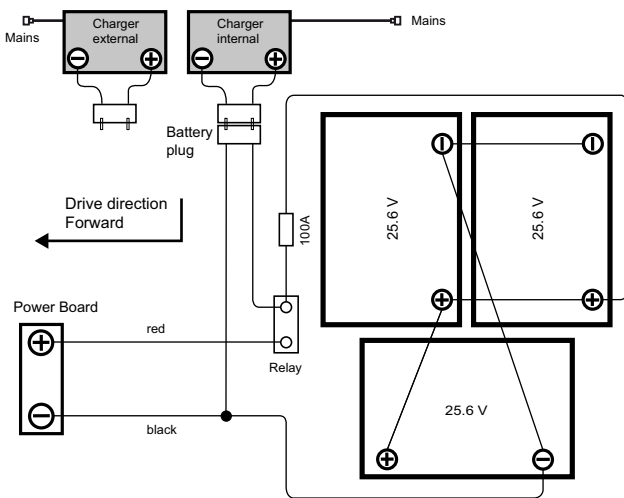

充电过程

⚠️ 小心：

请仔细阅读制造商关于外接电源的操作说明。

⚠️ 小心：

每种电池和 / 或每个电池制造商都具有不同的充电特性。

充电特征曲线错误或使用不合适的充电器可以导致电池的过早损坏或快速毁坏。

i 注意

选配的装在充电器与电池尺寸相匹配，具有多种充电曲线，经由离厂或 TASKI 服务技术人员对应推荐电池所设置而成的。该规定同样适用于静态（外置）充电器的使用操作。

⚠️ 小心：

持续短时间使用并不断充电可能会导致电池的损伤。

- 标准参考值：再充电前应至少消耗电池中 20% 的电量。

⚠️ 小心：

为了最大程度的延长电池的使用寿命，必须每周对牵引电池进行两次完整充电（12 至 16 小时）。

⚠️ 小心：

若设备长时间处于停机状态，启动前电池必须经过一个完整的充电周期。充电器应当与设备以及网络分离。电池会随着时间而消耗电量。电池应依照类型的不同每隔 3 至 6 个月重新充电。

- 电池在重新调试前必须经过一个完整的充电周期。

使用外置电池充电器的充电过程

i 注意

仅限使用电池生产商推荐的安全特低电压充电器。

STOP 危险：

插入设备电池充电插槽时保持充电器断电（充电器不接电）。

否则可能导致操作人员被电击。

⚠️ 警告：

充电线承载电流输送。若插头，数据线或设备接口出现损坏迹象，应立即停止充电器的使用。

• 将外置充电器插入设备电池充电插槽内。

i 注意

请确保插头插入，确保良好的电气接触。

i 注意

检查已插入的充电器是否正常启动充电程序。

i 注意

在充电过程中应解除设备的所有功能。

(选配) 随车充电器的充电过程

• 设备必须切断电源。
• 电源线（缓慢确保）连接插座。

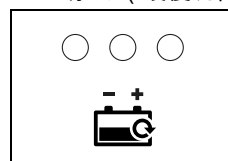

• 电源满 90% 电量，黄灯亮起。随后闪灯直至电源充满。
• 充电过程结束后绿灯亮起。

结束充电过程后

警告：

在断开电池连接前应首先切断充电器。

违规操作拔出处于已连接状态的充电器可导致电池空间爆炸。

- 将随车充电器（选配）的电源线妥善保存在指定区域。
- 保持充电线干燥，避免损坏。

开放式（湿式）电池的维护与保养

注意

免维护电池的保养仅需保证正确的充电流程与经调整的充电曲线。

打开电池盒维护

- 设备必须切断电源。

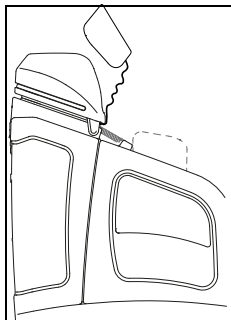

- 将驾驶座从座套中移出，然后放在地面上。
通过这种方式防止座椅突然掉落，造成人身伤害。

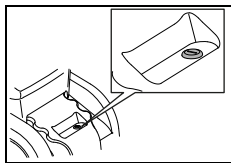

- 使用配套钥匙解锁电池仓。

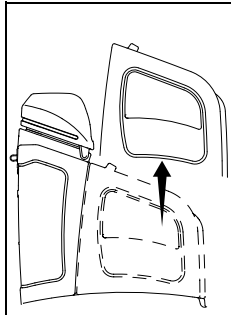

- 取出座套并小心放置在地上。
然后按照制造商说明维护电池。

调试前

驻车制动

- 释放油门踏板后自动通过电子设备激活驻车制动功能。

注意

设备静置时，停车制动始终处于激活状态。

设备通电与断电状态。

去联锁 / 解锁：

注意

座椅上配备有座椅开关（驾驶员检测）。驾驶员坐在座椅上时座椅开关被激活。

仅在座椅开关激活后设备才能启动。

紧急去联锁 / 解锁：

注意

操纵或电源失效情况下可手动解锁驻车制动。

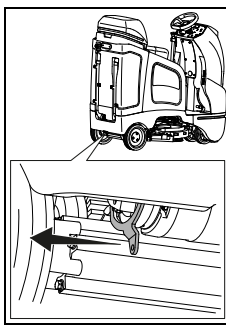

- 因此必须始终确认解锁释放杆。解锁释放杆位于左侧后轮处。

检查停车制动和急停

小心：

急停开关属于重要安全防护因素之一。

- 因此，必须在使用设备前定期、频繁地检查其功能性。
- 启动设备。
- 确认启动驾驶控制后握紧方向盘。设备直线向前移动。
- 按下急停键。

注意

该设备逐渐制动减速直至完全停止，在此过程不纠正转向。

危险：

若设备上述功能出现问题，必须将设备送至官方认证的TASKI售后服务中心送检。

警示装置

警告：

警示装置指的是在倒车过程中起作用的警示灯、闪灯以及信号发声器，通常必须在驾驶前检测功能性。若出现功能故障，必须处理后方能启动设备。

在警示装备发生故障或损坏的情况下应格外注意小心操纵该设备。

- 警报装置不可覆盖。

警告：

始终遵守国家相关法律规定。

- 这可能需要其他的行为，必须予以遵守。

调整座椅位置

注意

驾驶员可随意调整座椅与方向盘，以达到满意的驾驶位置。

推荐驾驶姿势

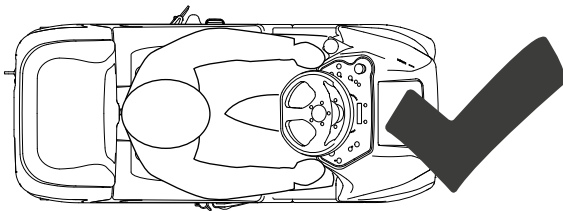
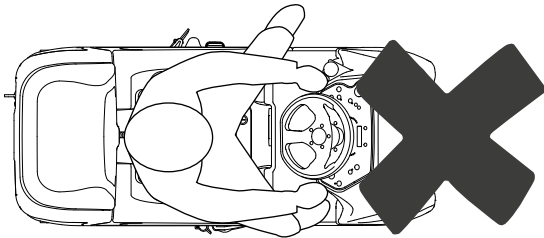
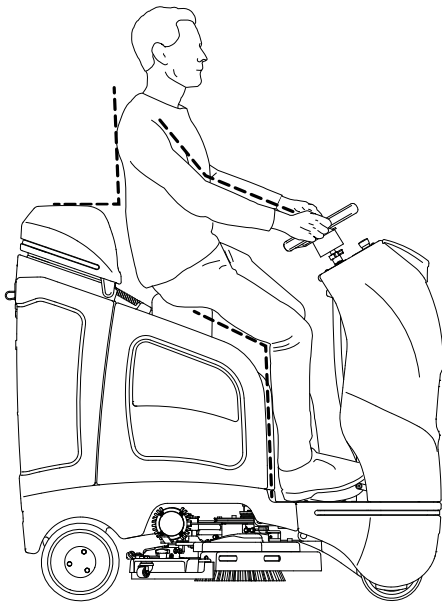

警告：

注意正确坐姿。双腿不得伸出设备外。将双腿伸出设备外可能会在狭窄的道路空间内划伤腿部（例如护栏、侧柱等）。

调整驾驶员座椅

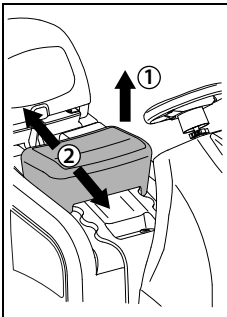

- 驾驶员可通过抬拉 [1] 和推移 [2] 调整驾驶座椅位置。

注意

注意将座椅准确的放置在指定的凹槽内。

调整方向盘

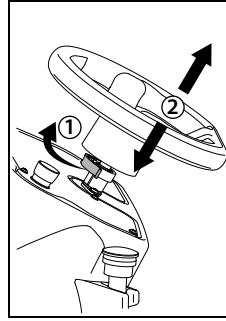

- 解锁制动装置 [1], 调整方向盘 [2] 至满意位置并重新锁定制动装置。

位移行使

借助方向盘与油门踏板可以控制行车方向与速度。该设备的速度可无级变速。在释放控制器时，设备刹停中止，同时激活驻车制动。

向前行驶

- 启动设备（按键开关）。
- 所有指示灯闪烁。电池状态指示灯显示设备的准备运行状态（故障情况详见页面 14）。
- 只有脚踩油门才能向前行驶。

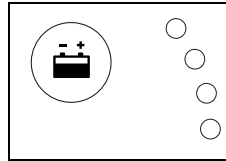

小心：

转弯时，行使速度会下降。

向后行驶

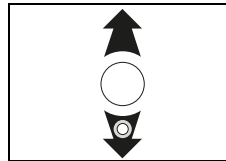

- 按向后行驶键后，下方指示器闪烁并发出信号声。

推移设备（损坏状况）

注意

通常仅需要两人合作移动设备。

警告：

设备较重，推移设备请小心！操作失误可导致人员与设备损坏。
• 移动前确认解锁按钮。（详见页面 7）

安装刷地装置

安装前检查设备：

- 毛刷不得超过红色标记线（猪鬃毛）或超过毛刷长度 1 厘米。
- 使用前注意衬垫的耗损与清洁情况。

小心：

当毛刷达到磨损极限后不得再继续使用毛刷。红色猪鬃毛的长度表示磨损程度。当衬垫磨损或弄脏后不得再继续使用衬垫。仅使用 TASKI 原厂刷地装置。不遵守规定事项可能会导致不理想的清洗效果，甚至是损坏饰面薄膜。

- 将刷地装置妥善安置在工件总成中。

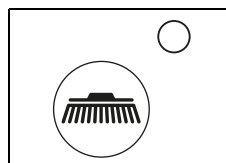

- 按下刷地装置驱动键 EIN/AUS 启动 / 关闭
刷地装置总成能够自动降低，刷地装置能够联接结合和停止。

⚠ 小心：

检查刷地装置是否联接结合。

ⓘ 注意

通过油门踏板激活刷地装置驱动。

安装吸气嘴

- 设备必须切断电源。

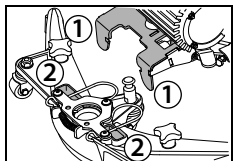

- 将喷嘴 (2) 安装在喷嘴支架 (1) 下方。

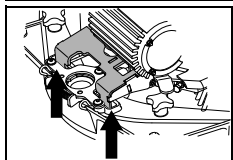

- 向上按喷嘴，使支架与喷嘴相齿合。

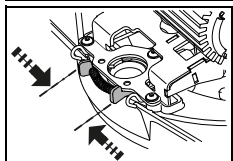

- 挤压锁支架，将抽吸软管插入上述出水口内。

清水水箱注水

⚠ 小心：

可允许的最高水温为 60 °C/140 °F。

- 由于底座接触板会立即吸收水箱中热水的热量而使底座升温，对底座毫无益处，因此 Diversey (泰华施) 推荐使用冷水。

- 设备必须切断电源。

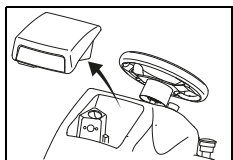

- 打开水箱盖。

- 从清水箱中取出给料 (剂量) 杯。

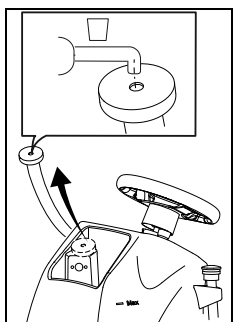

- 从淡水箱拉填充软管和将它们连接到一个水龙头。

- 向清水箱内注水。

可选配水站过滤器为清水箱注水。

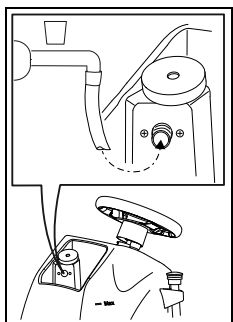

- 将水管与水站过滤器相连。

- 向清水箱内注水。

剂量

⚠ 警告：

处理化学物质时佩戴好手套，护目镜以及相应的 (安全防护) 工作服！

STOP 危险：

仅使用 Diversey (泰华施) 推荐的化学产品并注意产品的信息说明。

使用不当产品 (例如含氯、酸性或溶解剂成分的产品) 可损害人员健康及导致设备严重受损。

剂量范例：

说明详见产品包装		水箱容量	水箱灌注的产品容量
0.5%	50 ml 药剂与 10l 水混合	75l	0.4l
1%	100 ml 药剂与 10l 水混合	75l	0.75l
2%	200 ml 药剂与 10l 水混合	75l	1.5l
3%	300 ml 药剂与 10l 水混合	75l	2.2l

- 将化学产品注入到给料 (剂量) 杯内，然后再将其倾斜导入到淡水水箱内。重复上述程序直至达到所需剂量。
- 给料与称取剂量后将给料杯放回淡水水箱内。

ⓘ 注意

TASKI 提供自动剂量设备，以供用户选配。该设备也可额外安装。

- 如有疑问请联系我们的售后服务顾问

预清洗

⚠ 警告：

清洁表面的任何对象 (木材、金属等)。旋转物体弹出，可能导致人身财产损失，由此造成工具破损。

启动工作

⚠ 小心：

操纵该设备时应始终穿戴防滑工作鞋与适宜的工作服！

⚠ 小心：

在操作这台机器时，让双手放在方向盘 / 驾驶手柄上，以保证安全运行。

⚠ 小心：

首先熟悉设备，然后将设备放置在空旷场地上执行试运行！

⚠ 警告：

启动工作前 (在工作位置) 检查视野是否足以开阔，确保安全运行。注意遵守 EN 3411 规定。

视野不足可导致工作复杂化，因而影响操作员、设备与他人的安全。

⚠ 警告：

请注意最大通道高度在门窗的地下通道，而显示警告标签的机器工作。

STOP 危险：

在使用该设备前注意落体，按照国家规定遵守相关防护规定。

i 注意

在公共建筑工作时必须开启警示灯。

- 在驾驶员座椅上坐好。
 - 检查紧急停止按钮是否解锁。
 - 启动设备（按键开关）。
- 所有指示灯闪烁。

手动启动程序

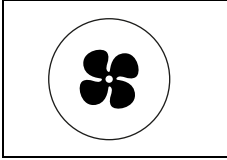

- 按下 刷地装置驱动键开 / 关。指示器点亮，吸气马达启动，吸气嘴自动降落至工作位置。

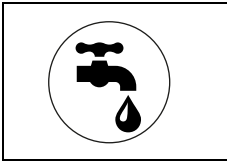

- 按下清洁溶剂给料按键开 / 关。指示灯点亮。当 刷地装置旋转启动清洗解决方案。

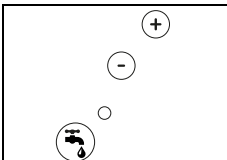

- 通过 +/- 键选择所需的工具压紧强度 1 至 6 级。

i 注意

Diversey 公司建议通过正确确定产品用量以保证可持续工作。

清洗剂过量或不足导致令人不满意的清洁效果。

i 注意

TASKI 提供自动剂量设备，以供用户选配。该设备也可额外安装。

- 如有疑问请联系我们的售后服务顾问

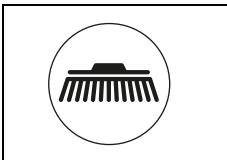

- 按下刷地装置驱动键开 / 关。指示灯点亮，刷地装置总成下降并自动启动联接进程。

(生态环保模式)



- 按生态环保开 / 关按钮激活生态环保。通过这种方式降低抽吸马达的转速并将清洁剂剂量设置在第二级。

i 注意

在生态环保模式下可视清洁溶剂等级需要手动选择。生态环保模式专为平滑无缝底部设计。

功能页面显示

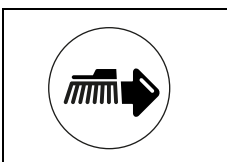

- 按下功能页面显示键开 / 关。

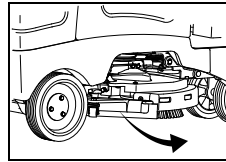

- 通过这种方式旋转刷地装置总成与吸嘴。

小心：

在倒车时与页面显示过程中应指出的是，挂刷地装置单位或吸水扒不能在固定的对象。

该情况下可导致刷地装置总成或 吸水扒，货架以及其他设备的损坏。

按程序键启动

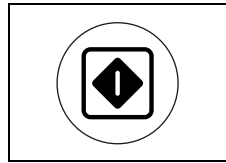

- 再次启动或进入下一工作流程时按下程序键使设备按照最后一次运转时所采用的功能设置启动所有功能。

i 注意

再次按下程序键取消之前功能设置。

i 注意

工作流程中可随时调整已设定的数值。关机后所设置的数值将会被保存下来并在重新接通后自动生效。

i 注意

工作流程结束后按程序键后启动优化程序。点击下方页面 11 参阅详细说明（自动化流程）。

设备会储存设置与已激活的功能。

启动清洁工作

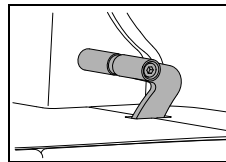

- 操作人员坐在驾驶员座椅上，在接通设备后确认油门踏板可启动设备运转。刷地装置总成与清洁溶剂给料会在程序调出后启动。

i 注意

通过油门踏板控制行车速度。在释放油门踏板时，设备刹停中止，同时激活驻车制动。

关闭清洁溶剂送料，刷地装置总成减速，随即停止。

i 注意

清洁溶剂的送料剂量与对应的工作速度相匹配。（智能给料）

小心：

在狭小紧密的空间内施工时必须按慢速运转键开 / 关。（指示灯点亮）

从而降低最大工作速度，降低故障风险。

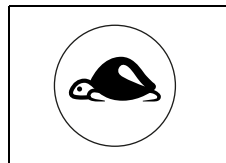

- 重新按键取消限制，指示灯熄灭。

电池容量 - 操作准备状态结束

电池状态标准指示器显示电池所剩时间的信息。

- 一旦红色指示灯开始闪烁，意味着设备仅能继续工作 5 分钟。
- 随后 刷地装置总成升起，30 秒后 吸水扒升起。红色指示灯转为常量状态。
- 剩余 10 分钟将设备接入充电站。然后设备自动切断电源。
- 重新调试设备前请充满电池。

清洁方式

直接工作方式：

在单个工作流程中直接擦洗和吸净

间接工作方式：

在多个工作流程中直接擦洗和吸净

i 注意

更多有关直接或间接工作模式的信息请详见对应页面。

- 更加详细的信息请与售后服务合作伙伴取得联系。

间接工作模式下吸嘴的设置

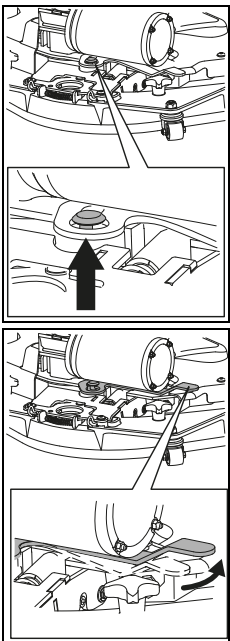

- 手动向上按吸嘴直至止动螺栓穿过锁紧缸。

- 向右按锁紧缸固定吸嘴。

i 注意

在某些情况下混合地板 / 污染与清洁产品会影响设备的运转。

- 通过选配轮可改善设备与地板的摩擦力。如有疑问请联系 TASKI 售后服务顾问

清洁溶剂的补料

⚠ 小心：

未添加清洁溶剂进行清洗工作可造成地板损伤。

⚠ 小心：

水泵不得长期干燥运行。

i 注意

从泵的拍击振动噪声指出淡水箱为空

- 设备必须切断电源。
- 打开水箱盖。
- 向清水水箱内注水，详见页面 9。
- 用计量杯加入清洁产品，或用自动计量系统 (IntelliDose) 设定所需的剂量。
- 关上水箱盖。

清空污水

污水箱已满：

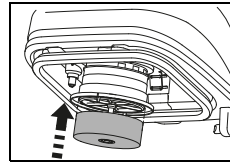

- 污水箱满溢时浮标被吸入到抽吸过滤器。更改声音通过增加吸速度和地上指出离开水面。

- 清空污水箱的说明详见页面 12。

工作结束

手动流程



- 按下清洁剂键开 / 关。停止清洁溶剂进料

- 继续行驶若干米。

i 注意

TASKI 接触衬垫格外重要！

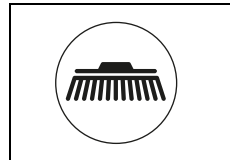

- 按下刷地装置驱动键开 / 关。指示灯闪烁，刷地装置总成停止运转并升起。

- 继续行驶，使剩余污水充分吸收。

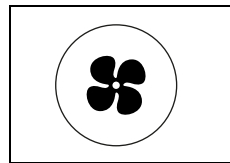

- 按下刷地装置驱动键开 / 关。指示灯闪烁，吸嘴自动升起。吸气马达继续运转 15 秒，避免漏流。

自动流程

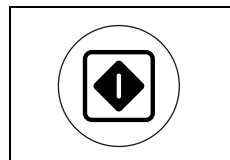

- 按下程序键 (开 / 关) 启动 / 关闭停止清洁溶剂进料

- 刷地装置总成停止运转并升起。
- 30 秒后吸嘴升起。
- 吸气马达继续运转 15 秒。

拆卸并清洗吸气嘴

- 设备必须切断电源。

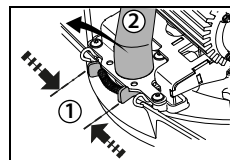

- 按下弹簧锁 [1] 并存、取出抽吸软管 [2].

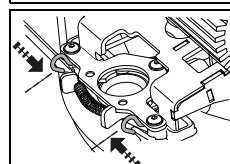

- 将锁定支架压紧在一起。从而解开吸气嘴的锁定，并从吸嘴支架上取下。

- 用流水冲洗吸气嘴，同时借助毛刷清洗。

i 注意

仅当采用合适无损的薄片才能实现最佳的吸尘效果！

清空和清洗污水箱与淡水水箱

⚠ 小心：

污水与清洁溶剂的处理必须遵守国家相关的规定。

⚠ 小心：

在清空污水箱前注意清洁溶剂生产商所规定的工作人员保护措施条款。

清空污水

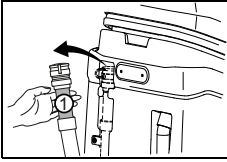

- 从支架上取下污水箱清空导管。
- 将清空导管插入出水口。
- 捏紧清空导管的颈部 (1)。
- 取下清空导管的盖子，排空污水箱中的污水。

清空淡水水箱

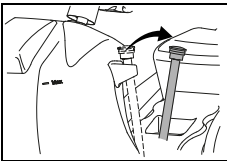

- 从支架上取下淡水水箱清空导管。
- 将清空导管插入出水口。
- 取下清空导管的盖子，排空清水水箱中的水。

i 注意

为了加快的新鲜水箱排空，可另外取出额外的过滤器。

- 彻底清洗掉污垢和新鲜水箱用干净的水。

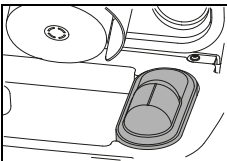

- 取出 (黄色) 粗糙污渍过滤器并清空。
- 彻底用流水冲洗。

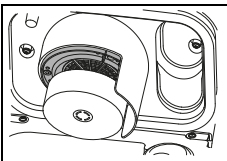

- 取下 (黄色) 抽吸过滤器，用抹布或软刷擦除污渍。

⚠ 小心：

堵塞的吸尘过滤器会影响吸尘效果。

⚠ 小心：

堵塞的吸尘过滤器会降低清洗溶剂的用量。

- 重新安装粗灰尘过滤器 (黄色)，淡水水箱，吸尘过滤器以及吸气过滤器。
- 将清空导管重新插入支架。

清洗清水箱过滤器

i 注意

每次工作结束后清洗清水水箱过滤器。

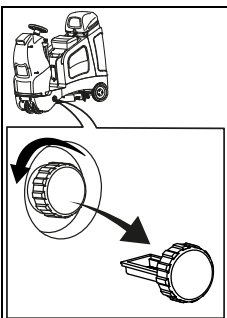

- 拧下清水水箱的过滤器。
- 用清水对污水箱进行基本的冲洗。

拆卸并清洗刷地装置

⚠ 小心：

每次清洁工作后清洗刷地装置。

- 设备必须切断电源。
- 按下底部的刷地装置解锁开关。

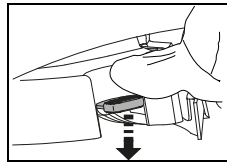

- 取出刷地装置并放置在流动的清水下冲洗。

清洗设备

⚠ 小心：

禁止使用高压水枪或水射流清洗设备。

渗漏到设备内部的液体会导致机械或电子元件严重损坏。

- 采用湿抹布擦拭设备。

设备的存放与停泊 (非运转情况)

i 注意

存放的设备应将吸气嘴与刷地装置升起，将水箱盖打开。

通过这种方式使水箱干燥。从而避免产生霉点与难闻的气味。

⚠ 小心：

请勿使用处于放电状态的电池。

电池损坏无法修复。

售后服务、维护与保养

定期维护设备是保证设备功能正常与较长使用寿命的重要前提。

⚠ 小心：

使用 TASKI 原厂配件，否则所有保修与责任义务将会失效。

i 注意

为了排除设备故障，必须在开始设备维护前

- 关闭设备，
- 拔出钥匙，
- 激活急停。

更换薄板

标示解释：

◇ = 每次清洗工作结束，◇◇ = 每周，

◇◇◇ = 每月，⊗ = 服务指示灯

经营活动	◇	◇◇	◇◇◇	⊗	页面
充电	•				6
注入蒸馏水（湿式电池）详细阅读电池制造商的质量管理手册！		•			7
清空和清洗污水箱与淡水水箱	•				12
管理 / 清洗吸气 / 吸尘过滤器内的污物	•				
清洗全部黄色标记的部件	•				
清洗刷地装置	•				12
清洗吸水扒，检测薄板磨损情况，视情况进行更换。	•				11
使用湿抹布擦拭设备	•				12
清洗水箱盖的密封装置，检查缝隙情况，视情况进行更换。	•				
检查停车制动和急停				•	7
由 Diversey（泰华施）售后服务技术人员进行设备维护与售后服务。				•	

维护间隔

TASKI 设备属于高质量的产品，每台在出厂前都经专业授权人员检测设备的安全。设备的电子与机械组件在经过长期使用后会出现正常的磨损与老化。



- 为了保障运转安全必须在维护指示灯亮起（出厂设置 650 小时）或至少每年一次进行设备维护。

i 注意

根据特殊要求和 / 或在非充分维护情况下应缩短保养间隔。

客户服务

如果您因产品故障或订购公司产品而与我们联系，请告知产品类型与设备编号。

说明详见设备铭牌。使用手册最后一页记录了各地泰华施售后服务合作伙伴的地址。

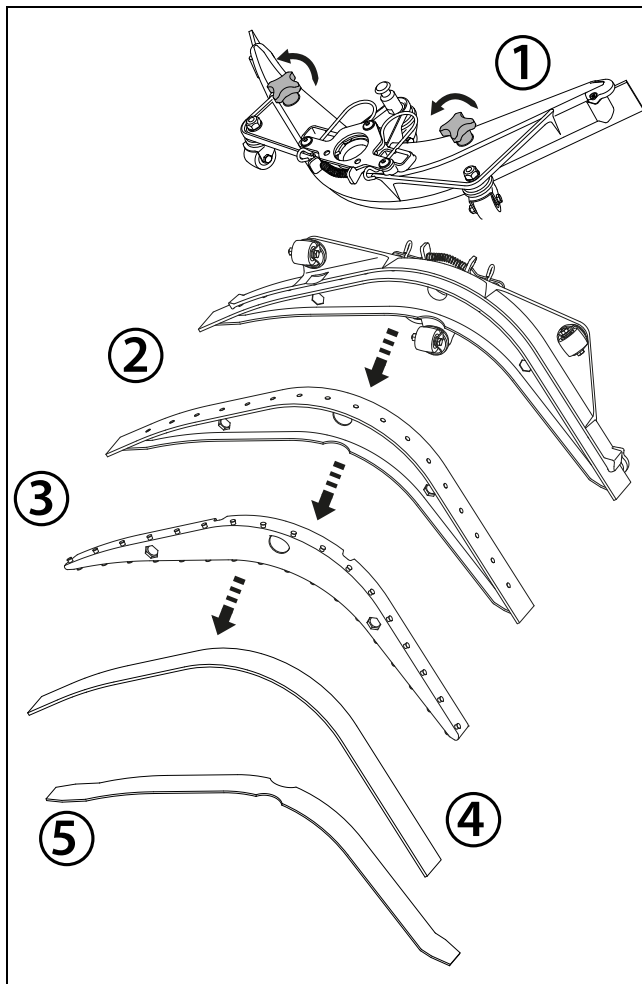

- 拧下喷嘴上的两枚星型螺丝 [1]。
- 将喷嘴外壳与喷嘴内核（2）分离。
- 从喷嘴核 [3, 4, 5] 中取出薄片。
- 用流动清水冲洗喷嘴外壳与两个喷嘴内核。
- 将清洗过的、或是新薄片按回到喷嘴内核中。
- 将喷嘴内核装入喷嘴外壳内。
- 重新拧紧两枚星型螺丝。

故障

故障	潜在原因	解除故障	页面
设备损坏后请勿接通电源。	设备电源切断	• 旋拧钥匙	4
	按下急停开关	• 解锁急停开关	4
	主保险装置损坏	• 检查 / 更换保险装置 • 联络售后服务合作伙伴	
	屏幕显示故障编码	• 联络售后服务合作伙伴	16
	激活防盗锁或控制故障	• 在驾驶员座椅上坐好	
	卸除电池或电池充电器损坏	• 电池充电 • 联络售后服务合作伙伴	7
	电池损坏	• 联络售后服务合作伙伴	
毛刷不旋转	毛刷驱动关闭	• 按下毛刷按键	4
	主保险装置损坏	• 更换保险装置 • 联络售后服务合作伙伴	
	马达旋转，刷地装置却无法工作	• 传动皮带损坏 • 检查刷地装置是否扣接 • 联络售后服务合作伙伴	
吸尘效果差 地板 / 底部仍然湿 污水未吸净	无法接通吸尘总成	• 按下吸尘总成按键	4
	按下生态环保模式按键	• 关闭生态环保模式按键	4
	插不上吸气软管	• 插上吸气软管	9
	吸嘴未在底部	• 检查吸气嘴支架的功能	9
	薄片报废	• 更换薄片	13
	软管或喷嘴堵塞 (例如木屑或杂物)	• 去除异物	
	吸尘过滤器堵塞	• 去除异物	4
	吸气总成指示灯点亮，然而吸尘器却无法工作	• 检查保险装置，视情况更换 • 安全装置正常，拨打售后服务人员电话	9
吸气总成关闭	污水箱 已满	• 清空污水箱 • 检查保险装置	11
	污水箱受到污染	• 检查设备，视情况进行清洁	12
清洁溶剂输出不足	淡水水箱 空	• 控制清水箱	11
	清洗剂剂量过少	• 借助 +/- 键调整清洁溶剂容量	4
	清洁溶剂按键关闭	• 按下清洁溶剂按键	4
	清水箱过滤器	• 清洗	
刷地装置总成或吸尘总成无法关闭	电子设备故障或控制面板	• 通过骤停方式关闭设备 • 联络售后服务合作伙伴	4

技术资料

设备		
工作宽度	55	厘米
吸水扒宽度	63	厘米
尺寸 (长宽高)	138 x 63 x 128	厘米
操作准备就绪 设备重量 最大	450	千克
额定电压	24V	直流电
名义额定功率	1400	瓦
净水箱 额定 +/- 5%	75	升

根据 IEC60335-2-72 的测量值		
声压等级 LpA	<70	dB(A)
不安全 KpA	2.5	dB(A)
振动总值	<2.5	m/s ²
不安全 K	0.25	m/s ²
防水喷溅保护	IPX3	
保护等级	II	

配件

编号	物品	
7510634	导板 28 cm	2x
7519395	洗刷刷尼龙 28 厘米 (标准)	2x
7510632	板刷 水注混凝土 28 cm	2x
7510633	板刷 28 cm	2x
7523412	IntelliDose swingo 2100 µmicro	x
7523414	备选支架 大型 swingo 2100 µmicro	x
7523415	备选支架 小型 swingo 2100 µmicro	x
7523413	水站 (为水箱补充新鲜水)	x
7523500	排水长软管	x
	IntelliTrail	x

错误代码

错误代码在屏幕上显示。

i 注意

显示错误代码时设备将关机并重启。
通过重复开关设备解除误报的错误代码。

运输

⚠ 警告：

该设备仅限挂装辅助刷地装置（例如电梯、坡道等）。

⚠ 小心：

运输过程中必须拔下电池插头。

i 注意

运输过程中保持设备呈直立状态。

i 注意

注意设备要固定在运输车辆内。

报废

i 注意

该设备与配件在报废与退役后应根据国家规定运送给专业处理机构。

- Diversey 售后服务为您提供支持服务。

电池

⚠ 警告：

在将设备运送至报废处理机构前，必须将电池移除。
废旧电池根据欧盟环境保护规定 2006/66/EG 处理。

设备尺寸

尺寸单位为厘米！

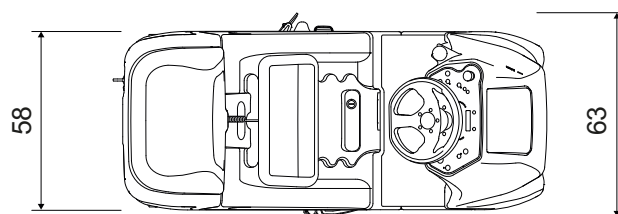
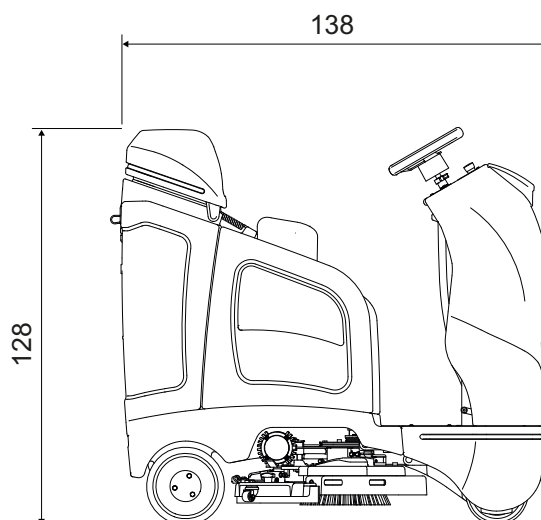

AT Diversey Austria Trading GmbH Guglgasse 7-9 1030 Wien Tel (43) 1 605 57 0	BE Diversey Belgium BVBA Haachtsesteenweg 672 1910 Kampenhout Tel (32) 16 61 77 06	CH Diversey Europe B.V., Utrecht Zweigniederlassung Münchwilen Eschlikonerstrasse 9542 Münchwilen Tel (41) 71 969 27 27	CZ Diversey Ceska republika, s.r.o K Hájum 1233/2 155 00 Praha 5 Tel (420) 296 357 460
DE Diversey Deutschland GmbH & Co. OHG Mallaustrasse 50-56 68219 Mannheim Tel (49) 0800 82 75 473	DK Diversey Danmark ApS Teglbuén 10 2990 Nivaa Tel (45) 70 10 66 11	ES Diversey España S.L. C/Orense 4, 5 planta 28020 Madrid Tel (34) 91 394 01 75	FI Diversey Elieel Saarisentie 2 00400 Helsinki Tel (358) 20 747 42 30
FR Diversey (France) S.A.S. 9/11, avenue du Val de Fontenay 94133 Fontenay sous Bois Cédex Tel (33) 1 45 14 76 76	GB Diversey Limited Weston Favell Centre NN3 8PD Northampton Tel (44) 1604 405 311	GR Diversey Hellas S.A. 5 Himaras St 15125 Marousi Tel (30) 210 638 59 00	HU Diversey Ltd. Puskás Tivadar u. 6. 2040 Budaors Tel (36) 23 509 100
IE Diversey Hygiene Sales Limited Ballyfermot office Westlink industrial estate Kylemore road Dublin 10 Tel (353) 1 626 11 82	IT Diversey S.r.L. Via Meucci 40 20128 Milano Tel (39) 02 25 80 32 33	MT Forestals (Appliances) Ltd. The Strand SLM 07 Sliema Tel (356) 21 344 700-7	NL Diversey B.V. Maarssebroeksedijk 2 P.O. Box:40441 3542 DN Utrecht Tel (31) 30 247 69 11
NO Lilleborg Profesjonell Postboks 673 - Skøyen 0214 Oslo Tel (47) 815 36 000	PL Diversey Polska Sp. Z o.o. Aleje Jerozolimskie 134 02-305 Warsaw Tel (+48) 161 1700	PT Diversey Portugal-Sistemas de Higiene e Limpeza Unipessoal Lda Rua Victor Cãmara Edifício Q61 D. Amélia, 1º andar, Lado B Quinta da Fonte 2770-229 Paço de Arcos Tel (351) 2 191 57 000	RO Diversey Romania S.R.L. Baneasa Business Center, Etaj 5 Sos.Bucuresti - Ploiesti 17-21 Sector 1, Bucuresti Tel (40) 21 233 3894
RU LLC Diversey 125445, Russia, Moscow, 24D Smolnaya str, Meridian Commercial Tower 2d floor Tel (7) 095 970 17 97	SV Diversey Sverige AB Liljeholmsvägen 18 Box 47313 10074 Stockholm Tel (46) 877 99 300	SK Diversey Slovensko s.r.o Rybničná 40 831 06 Bratislava Tel (421) 2 4445 4895	SL Diversey d.o.o. Trzaska cesta 37a 2000 Maribor Tel (386) 2 320 7000
TR Diversey Sanayi ve Ticaret A.S. İçerenköy Mahallesi, Bahçelerarası Sok.No:43 34752 Ataşehir / İstanbul, Türkiye Tel (90) 216 57 86 400	US Diversey 2415 Cascade Pointe Boulevard Charlotte, NC USA, 28277 Tel 1-800-827-5487	CA Diversey 3755 Laird Road Mississauga, Ontario CANADA L5L 0B3 Tel 1-800-827-5487	